

«Ein öffentlicher Raum in weniger als 5 Minuten Entfernung»

Modellprojekte für eine nachhaltige Raumentwicklung 2020-2024

Landschaft bewegt die Schweiz

Greg Perrenoud, stellvertr. Fachstellenleiter

Fachstelle Sport und Bewegung

Julie Riedo, Projektleiterin

Fachstelle Planung

9. März 2022

In Partnerschaft mit:



Fachstelle Jugend und sozialer Zusammenhalt



Fachstelle Kultur



Fachstelle Bau und Umwelt



Schweizerische Eidgenossenschaft
Confédération suisse
Confederazione Svizzera
Confederaziun svizra

Bundesamt für Raumentwicklung ARE
Staatssekretariat für Wirtschaft SECO
Bundesamt für Umwelt BAFU
Bundesamt für Landwirtschaft BLW
Bundesamt für Wohnungswesen BWO
Bundesamt für Gesundheit BAG
Bundesamt für Strassen ASTRA
Bundesamt für Sport BASPO



Service de
l'urbanisme



Sports et
activité physique



PROGRAMM

- Einführung: Motivationen der Gemeinde
- Präsentation des Modellprojekts Yverdon
- Erste Umsetzungsbeispiele

Sport und Bewegung – eine kommunale Strategie



Leitplan für Sport und Bewegung – Horizont 2030

Entspricht den gesellschaftl. Herausforderungen bezüglich:

- öffentliche Gesundheit
- regionales Marketing
- soziale Integration und Kohäsion

NACHHALTIGE GESUNDHEIT / SCHULUNG / INNOVATION / ETHIK / WELLNESS



Aktionsplan für Sport und Bewegung – 2018-2021

Dokument mit 6 vorrangigen Massnahmen, darunter:

5. Bau und Raumplanung

«Diese Projekte sollen ideale Trainingsbedingungen für Sportvereine, Nachwuchs- und Elitesportler schaffen und die Bewegungsfreude der Schweizer Bevölkerung gezielt fördern. Eine gut durchdachte und zugängliche Raumplanung kann die Ausübung von Sport und körperlicher Aktivität fördern. ...»



Service de l'urbanisme



Sports et activité physique



Sport und Bewegung – Landschaft bewegt die Schweiz



Triathlon Yverdon-les-Bains 2018



Rad-Rallye Yverdon-les-Bains 2021



Sainte-Croix © Region Yverdon-les-Bains



Parc des Rives – Yverdon-les-Bains



Urban Projet 2019 Skatepark Yverdon-les-Bains



Collège de la Place d'Armes – Yverdon-les-Bains

Für alle zugängliche Bewegungsräume

- Umdenken bei der urbanen Bewegungsraumplanung → Active Design



Leitfaden Active Design, Terre de Jeux 2024



Beispiel Active Design mit Farbakzenten, Terre de Jeux 2024

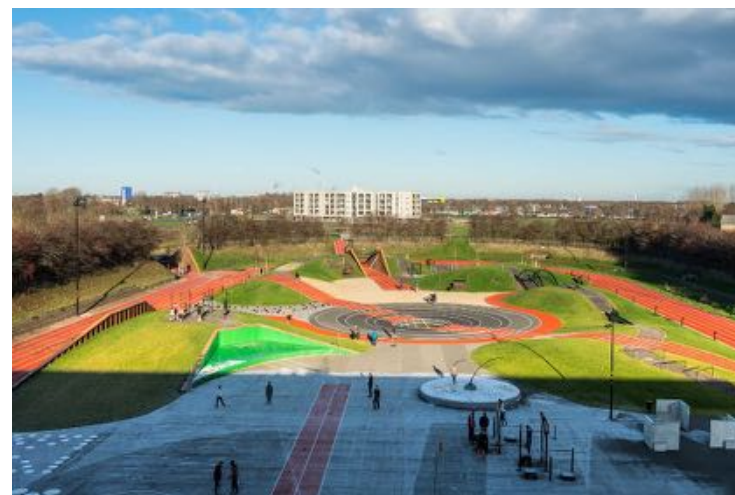

Athletics Exploratorium © 2013 Fotograf Rune Johansen



Superkilen © 2012 Fotograf Iwan Baan



Skørping, Rebild, Danmark © 2016 Fotograf Simon Jeppesen

Für alle zugängliche Bewegungsräume

- Umdenken bei der urbanen Bewegungsraumplanung → Active Design

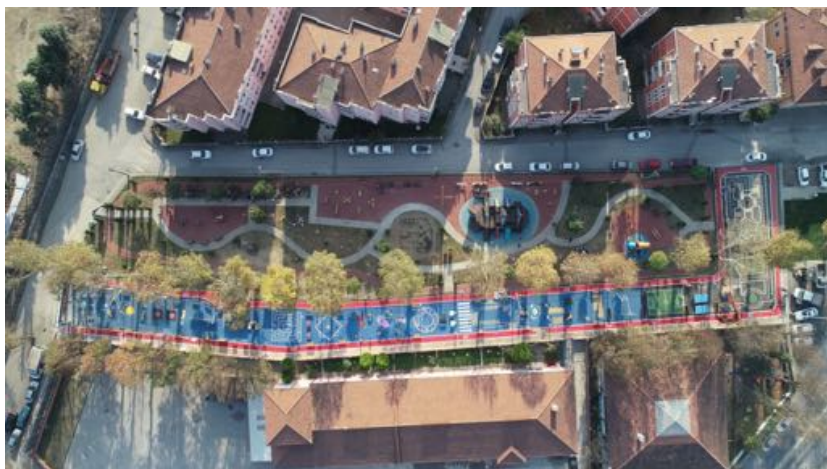

Adapazarı (Türkei) Strasse für Kinder © Le blog du design actif



Schlesische Universität, Chorzów (Königshütte), Polen © Le blog du design actif



Territoriale Gesundheitsdiagnose

- Präzise, bevölkerungsbezogene Gesundheitsbewertung
- Analyse des Gebiets:
 - Zugang zur Gesundheitsversorgung
 - Altersverteilung
 - Begrünungsgrad
 - Strassenlärm
 - Wärmeblase

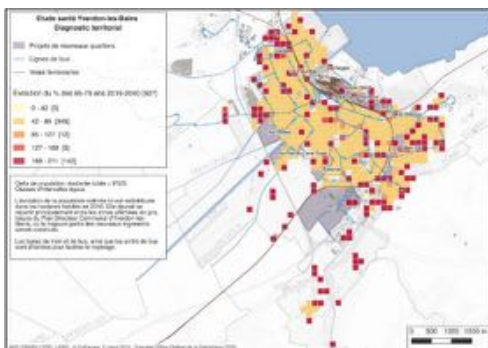

Entwicklung: Bevölkerung 65–79 Jahre; 2016–2040

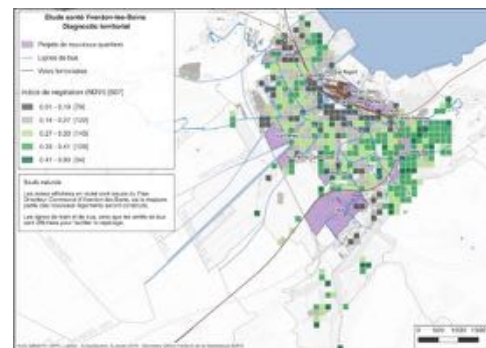

Begrünungsindex

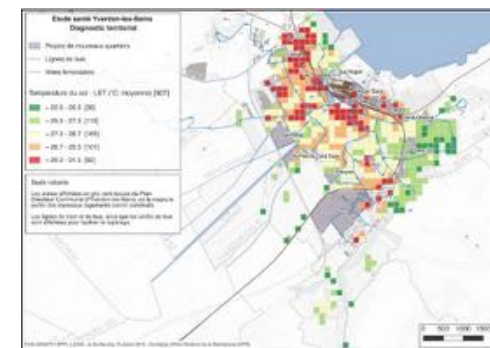

Mittlere Bodentemperatur

«Ein öffentlicher Raum in weniger als 5 Minuten Entfernung»

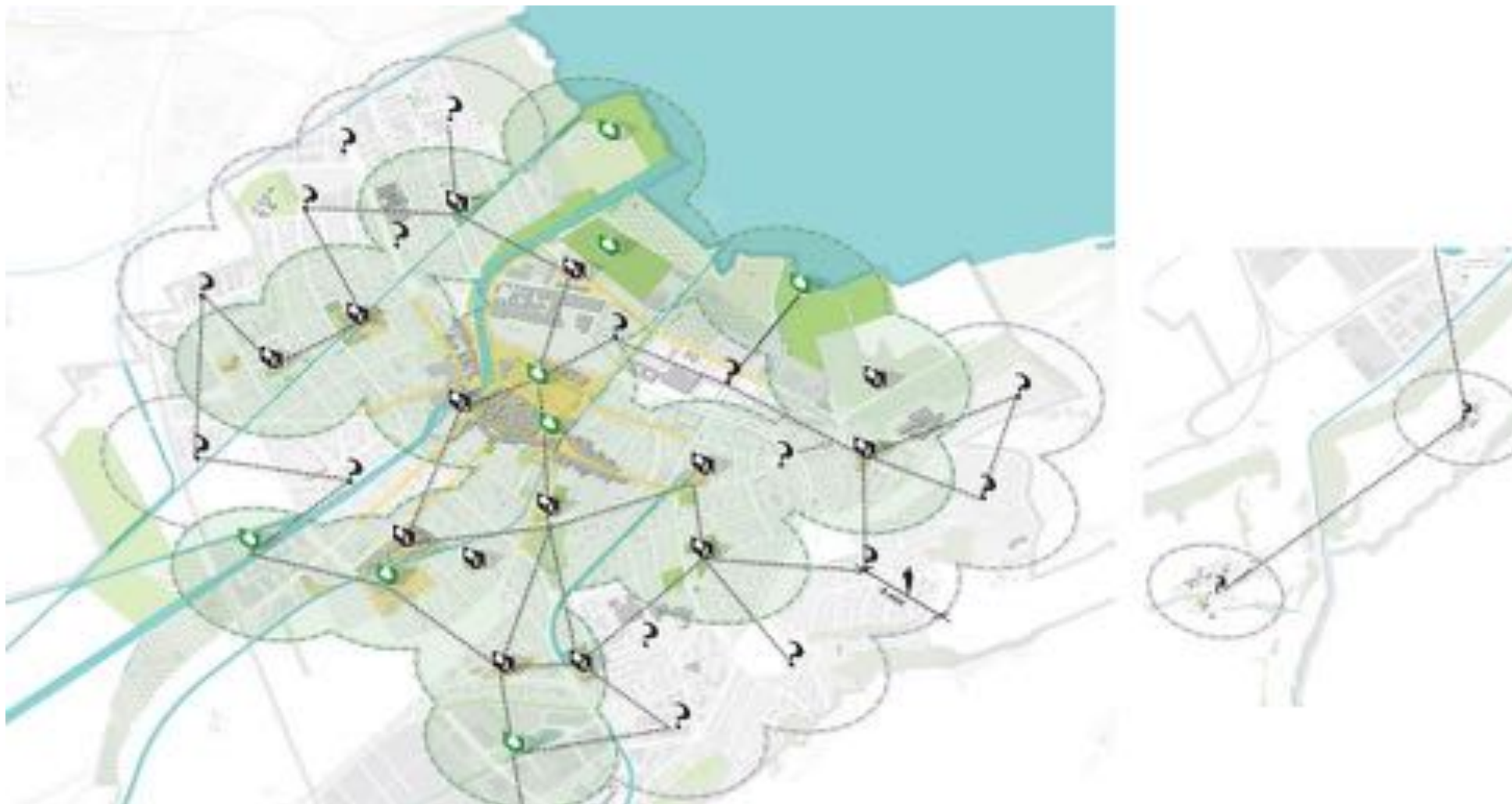



KONKRETE ZIELE

- **Aufbau eines Netzwerks von öffentlichen Räumen im Nahbereich auf Quartierebene und in max. 5 Minuten Entfernung** als Ergänzung zu den öffentlichen Ausflugszielen
- **Schaffung eines angenehmen Umfelds für alle** (z. B. vielfältige Räume, soziale, ethnische und generationelle Durchmischung)
- Aufwertung der vielfältigen Räume im Nahbereich (z. B. Schulhöfe, Plätze, Parks, Umfeld der Verkehrswege, Kanalufer, umgewandelte Parkplätze) und Einbindung in eine koordinierte Strategie auf kommunaler Ebene
- Entwicklung multifunktionaler Programme: Bewegung, Kultur, Natur, sozialer Zusammenhalt, Entspannung etc.
 - Schaffung von Einrichtungen, die Bewegung und körperliche Aktivität fördern
 - Förderung des Zugangs zu Kunst und Kultur im städtischen Raum
 - Förderung des Zugangs zu hochwertigen Landschaften



Service de
l'urbanisme



Sports et
activité physique



EHRGEIZIGE ZIELE FÜR DIE STADT

- Entwicklung hochwertiger öffentlicher Räume sowohl in bestehenden als auch in neuen Quartieren
- **Erstellung eines Richtplans für den öffentlichen Raum, der die Komplementarität von Ausflugszielen und Räumen im Nahbereich aufzeigt**
- **Integration von vier neuen Schlüsseldimensionen in die öffentlichen Räume der Stadt: Bewegung, Natur, Kultur und sozialer Zusammenhalt**
- Einbeziehung der verschiedenen urbanen Fachstellen sowie der Bevölkerung in die Gestaltung dieser Räume
- Dokumentation der fachstellenübergreifenden Vorgehensweise und des partizipativen Ansatzes; Informationsaustausch mit anderen Gemeinden (Modellprojekt)
- Konkretisierung der Methode vor Ort (Umsetzung der Projekte)

PROZESS

- **Ph. 1** – Untersuchung und Diagnose
- **Ph. 2** – Leitbild und Identifizierung von Pilotstandorten
- **Ph. 3** – Richtplan für öffentliche Räume und erste Vorprojekte
- **Ph. 4** – Abschluss des Modellprojekts und Beginn der ersten Umsetzungen

Etappen > Ergebnisse
Beteiligte Akteure

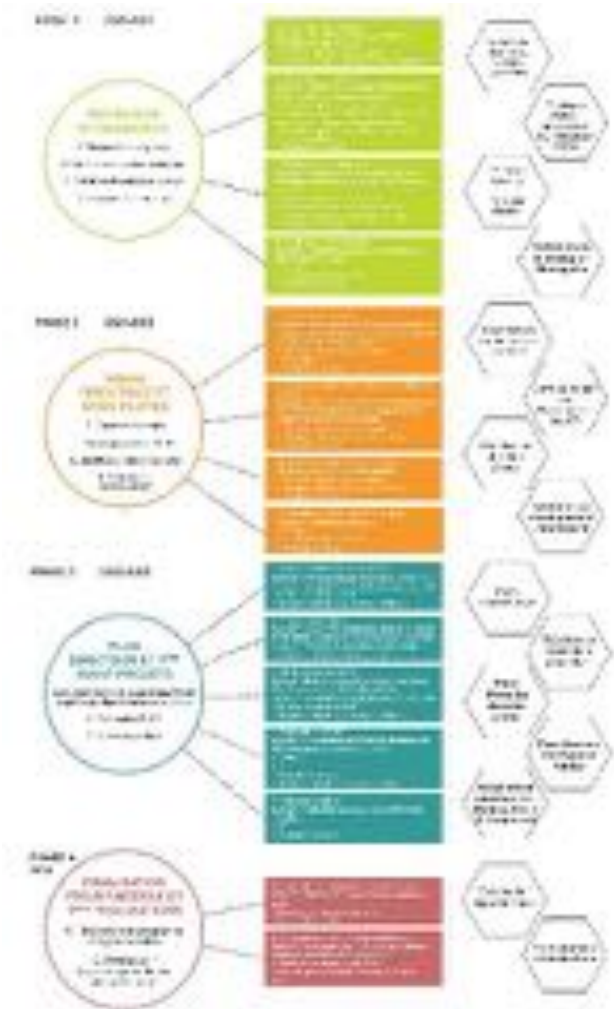



Service de l'urbanisme



Sports et activité physique



WORKSHOPS

MOMENTE DER REFLEXION UND DES AUSTAUSCHS





Service de
l'urbanisme



Sports et
activité physique



WORKSHOPS

MOMENTE DER REFLEXION UND DES AUSTAUSCHS



ERSTER WORKSHOP

Espace public de destination :



-> Jamais très loin du lac !



-> Jamais très loin du bourg historique !

ERSTER WORKSHOP

Recensement initial des espaces publics de proximité

→ Jamais très loin d'un espace public de destination ou de proximité!

Bien que les rayons de 400 m d'accessibilité restent théoriques, ils ne prennent pas en compte les identités de quartiers et les ruptures spatiales. (voies ferrées, route à forte fréquentation)

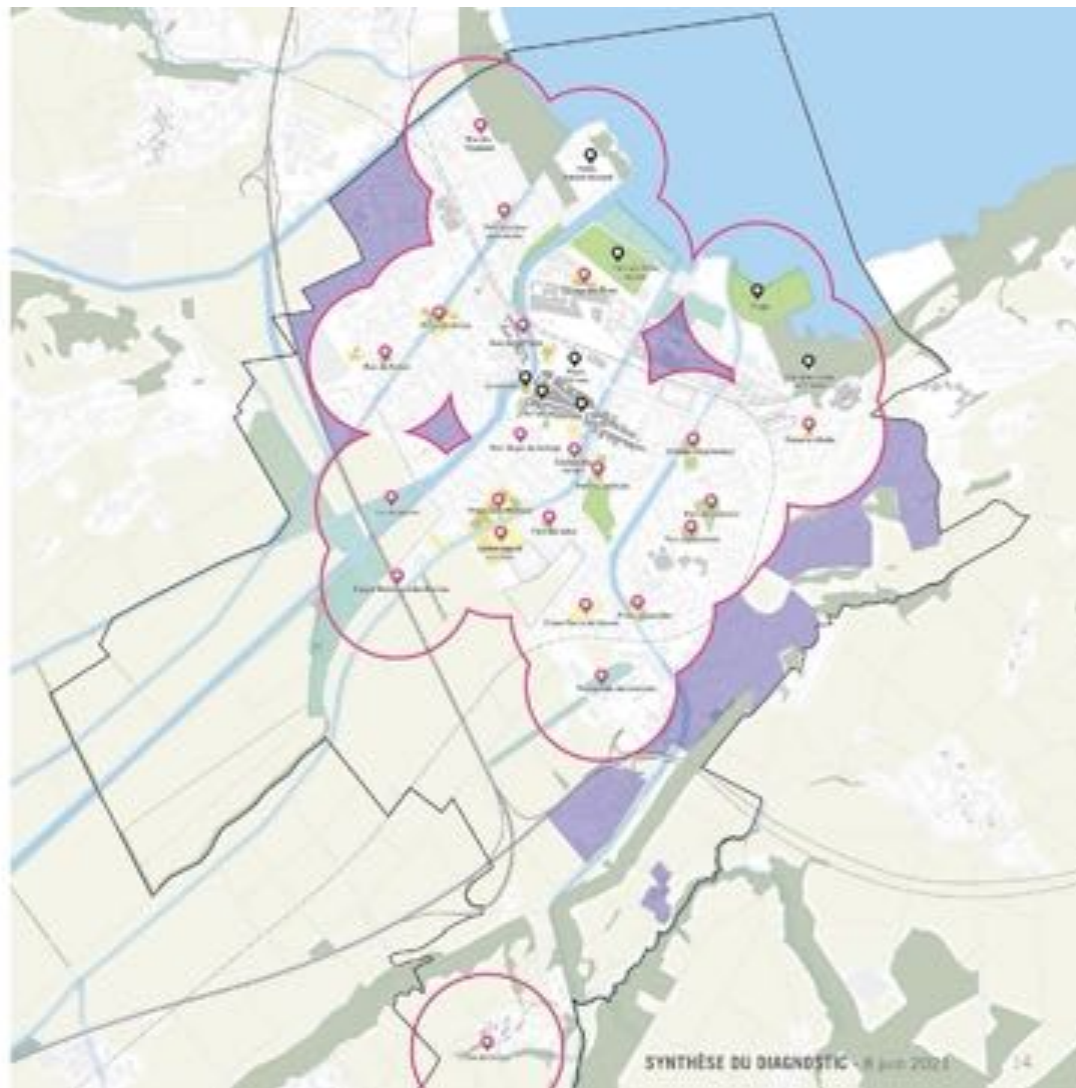

ERSTER WORKSHOP

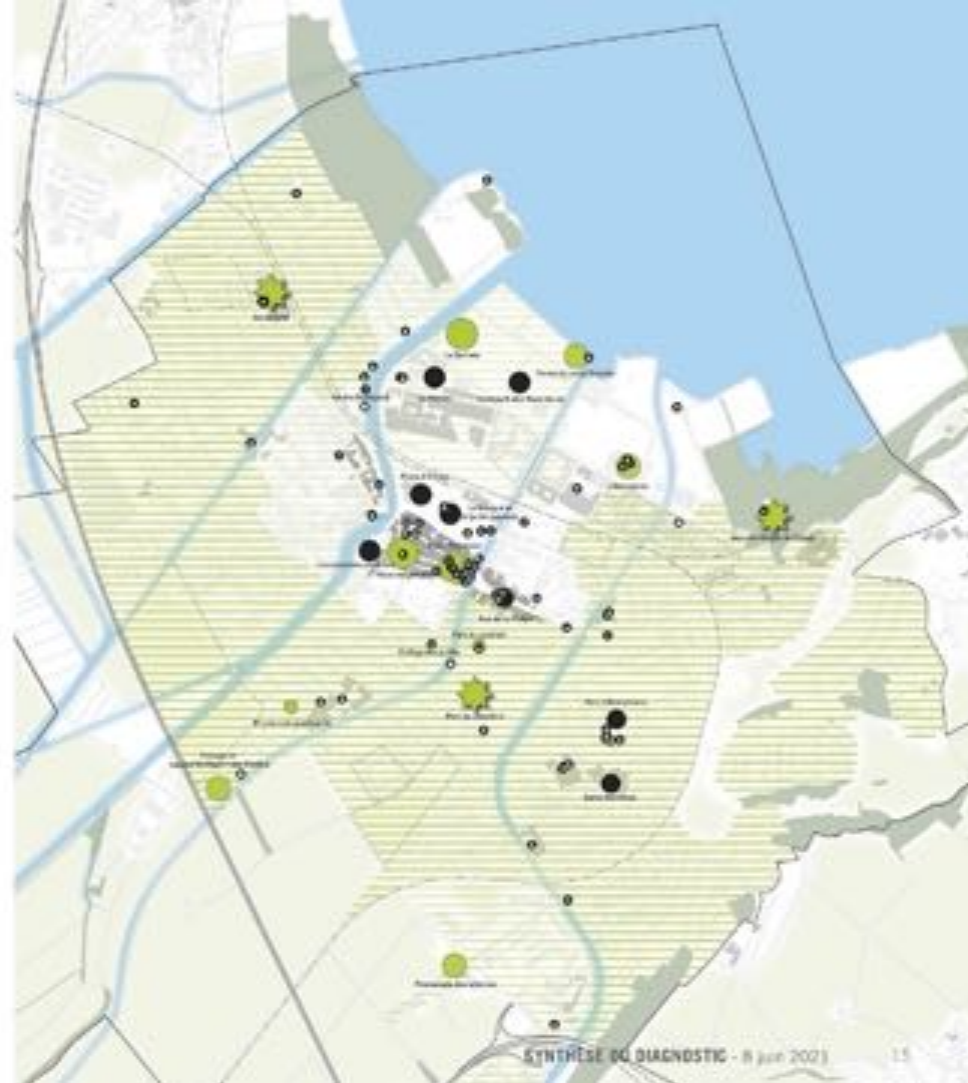

ERSTER WORKSHOP

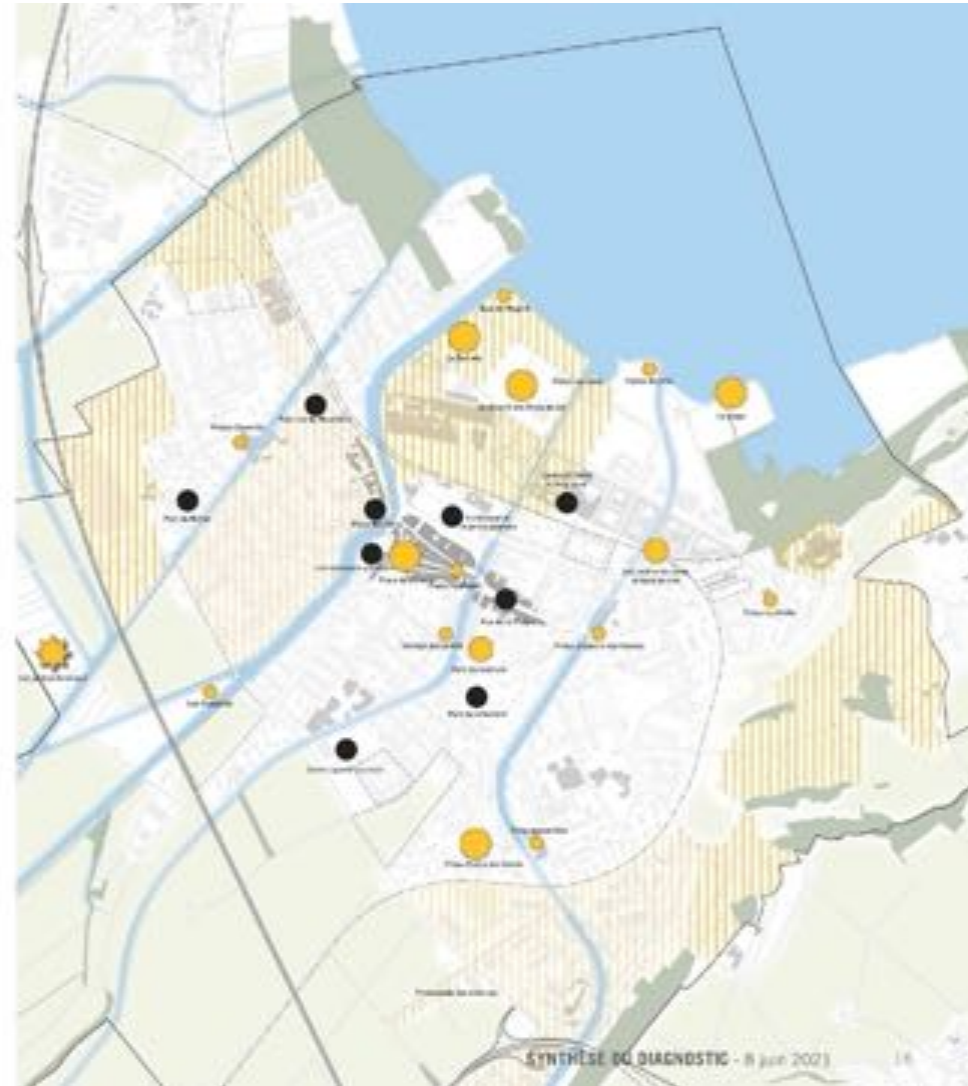

ERSTER WORKSHOP



VEGETATION / NATURE



Relief - 20175 - VD - Yverdon-les-Bains - Espaces publics

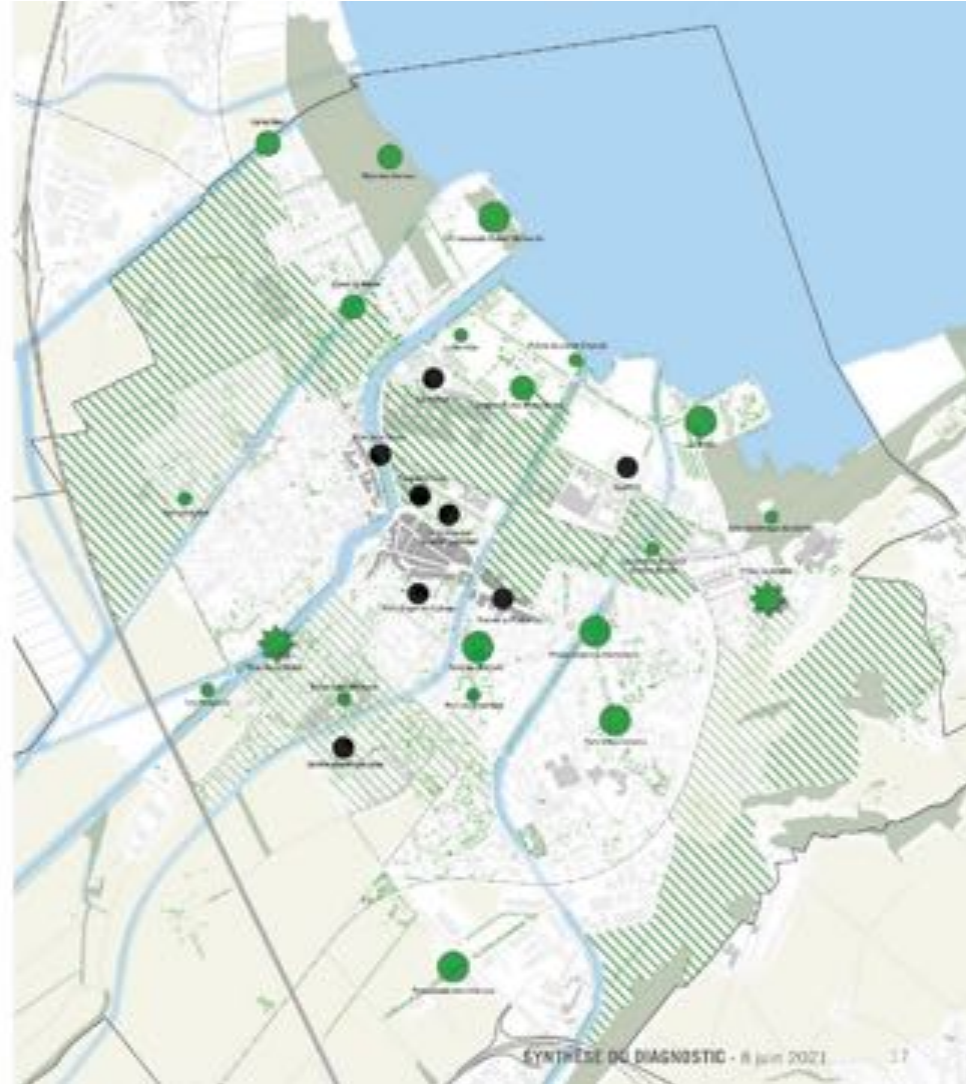

SYNTHÈSE DU DIAGNOSTIC - 8 juin 2021 17

ERSTER WORKSHOP

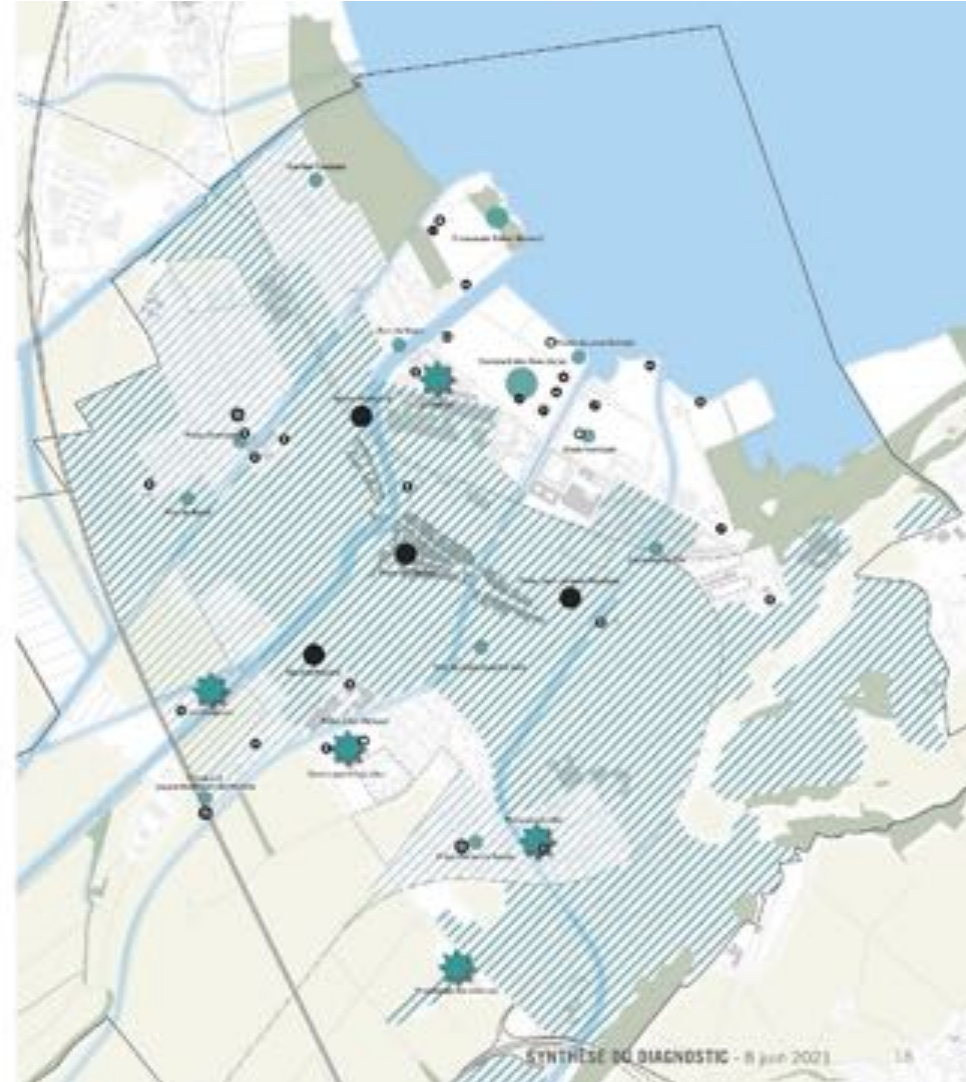

ERSTER WORKSHOP

Synthèse

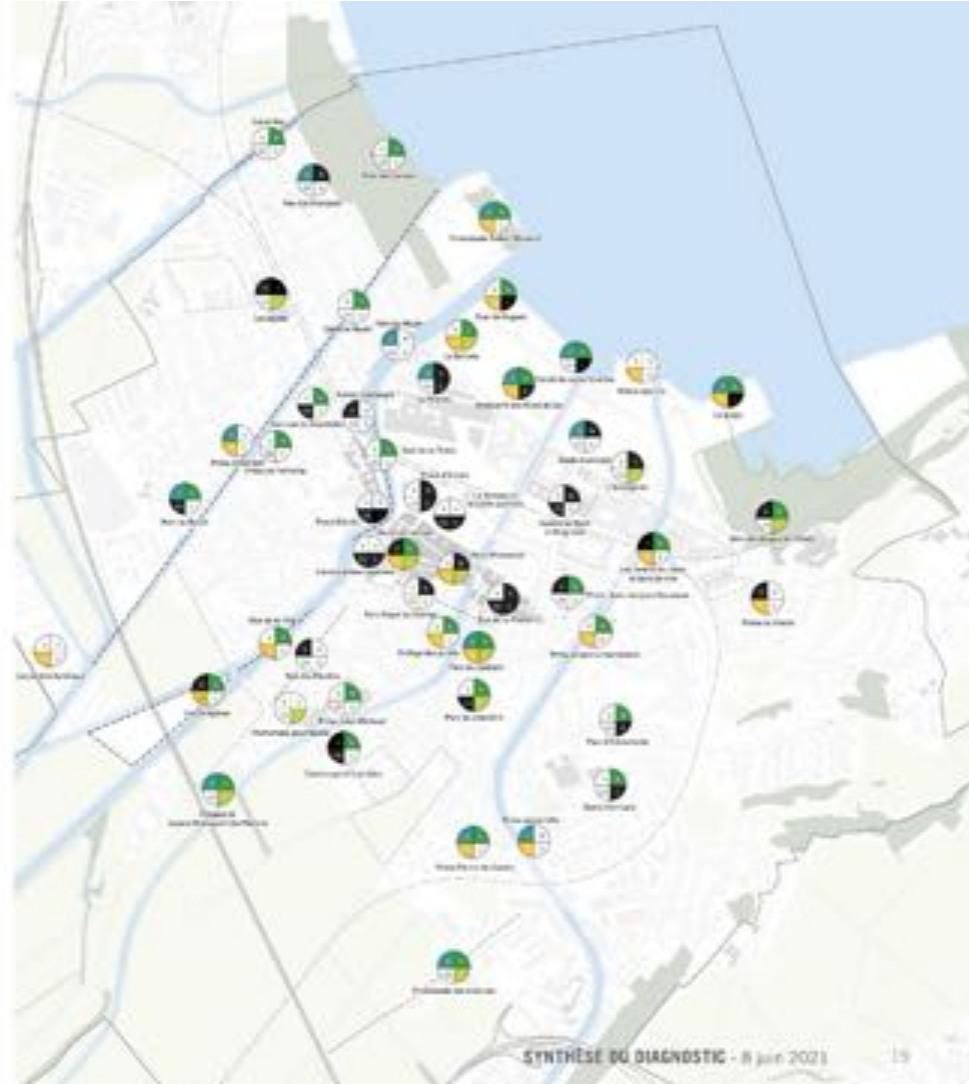
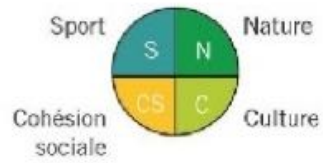

ERSTER WORKSHOP

SYNTHÈSE THÉMATIQUE PAR LIEU



SYNTHÈSE THÉMATIQUE TERRITORIALE

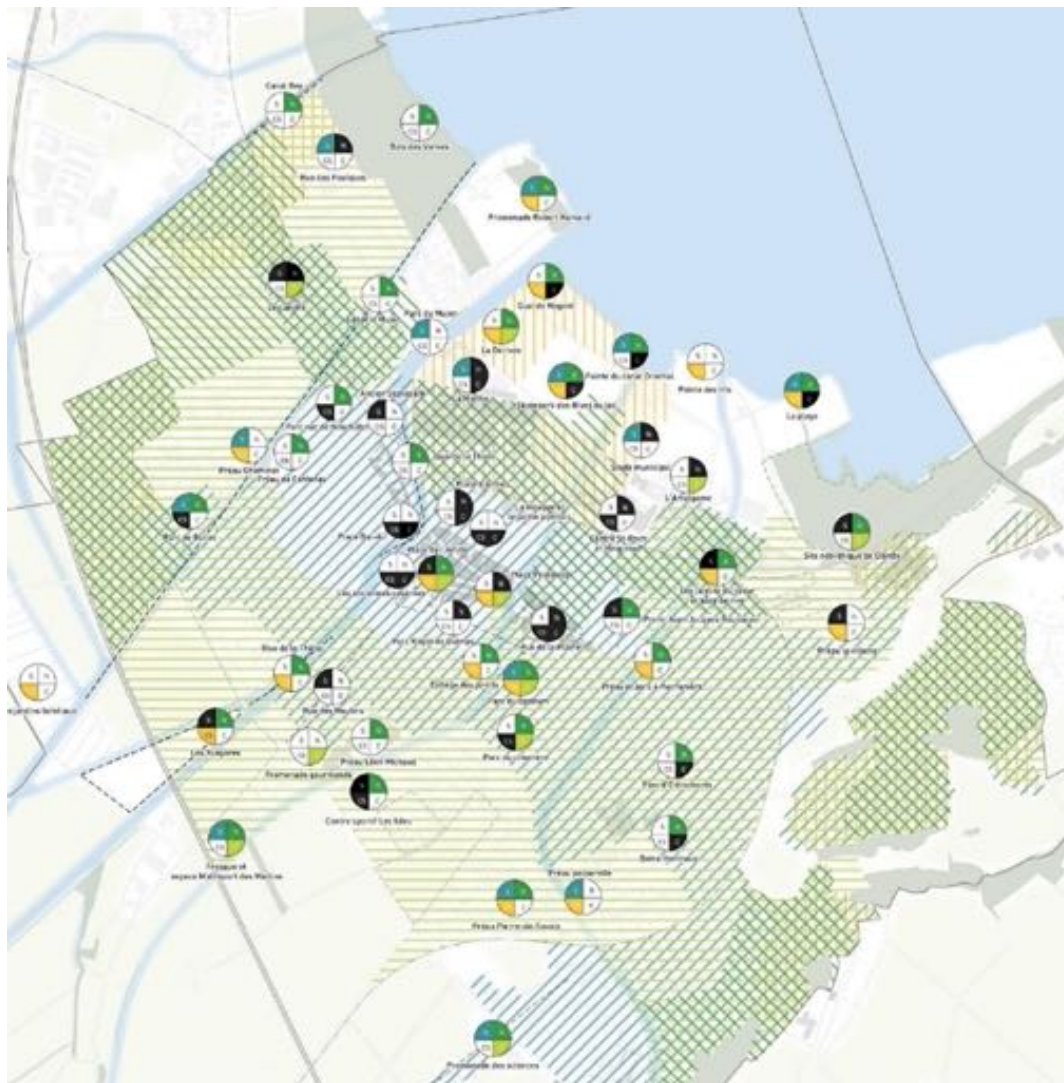

BEHANDELTE THEMEN



CULTURE

REVENDIR LA CULTURE

- Diffuser les données programmatiques sur les lieux de la ville de la culture dans le cadre de la stratégie de développement de la ville de la culture.
- Appuyer les initiatives locales de culture et de sport.
- Appuyer les initiatives locales de culture et de sport.

REVENDIR LA CULTURE

- Appuyer les initiatives locales de culture et de sport.
- Appuyer les initiatives locales de culture et de sport.
- Appuyer les initiatives locales de culture et de sport.

REVENDIR LA CULTURE

- Appuyer les initiatives locales de culture et de sport.
- Appuyer les initiatives locales de culture et de sport.
- Appuyer les initiatives locales de culture et de sport.

CULTURE

REVENDIR LA CULTURE

- Appuyer les initiatives locales de culture et de sport.
- Appuyer les initiatives locales de culture et de sport.
- Appuyer les initiatives locales de culture et de sport.

REVENDIR LA CULTURE

- Appuyer les initiatives locales de culture et de sport.
- Appuyer les initiatives locales de culture et de sport.
- Appuyer les initiatives locales de culture et de sport.

URBANISME

REVENDIR LA CULTURE

- Appuyer les initiatives locales de culture et de sport.
- Appuyer les initiatives locales de culture et de sport.
- Appuyer les initiatives locales de culture et de sport.

REVENDIR LA CULTURE

- Appuyer les initiatives locales de culture et de sport.
- Appuyer les initiatives locales de culture et de sport.
- Appuyer les initiatives locales de culture et de sport.

ACTIVITÉS PHYSIQUES / SANTÉ

REVENDIR LA CULTURE

- Appuyer les initiatives locales de culture et de sport.
- Appuyer les initiatives locales de culture et de sport.
- Appuyer les initiatives locales de culture et de sport.

REVENDIR LA CULTURE

- Appuyer les initiatives locales de culture et de sport.
- Appuyer les initiatives locales de culture et de sport.
- Appuyer les initiatives locales de culture et de sport.

ACTIVITÉS PHYSIQUES / SANTÉ

REVENDIR LA CULTURE

- Appuyer les initiatives locales de culture et de sport.
- Appuyer les initiatives locales de culture et de sport.
- Appuyer les initiatives locales de culture et de sport.

REVENDIR LA CULTURE

- Appuyer les initiatives locales de culture et de sport.
- Appuyer les initiatives locales de culture et de sport.
- Appuyer les initiatives locales de culture et de sport.

VÉGÉTATION / NATURE

REVENDIR LA CULTURE

- Appuyer les initiatives locales de culture et de sport.
- Appuyer les initiatives locales de culture et de sport.
- Appuyer les initiatives locales de culture et de sport.

REVENDIR LA CULTURE

- Appuyer les initiatives locales de culture et de sport.
- Appuyer les initiatives locales de culture et de sport.
- Appuyer les initiatives locales de culture et de sport.

VÉGÉTATION / NATURE

REVENDIR LA CULTURE

- Appuyer les initiatives locales de culture et de sport.
- Appuyer les initiatives locales de culture et de sport.
- Appuyer les initiatives locales de culture et de sport.

REVENDIR LA CULTURE

- Appuyer les initiatives locales de culture et de sport.
- Appuyer les initiatives locales de culture et de sport.
- Appuyer les initiatives locales de culture et de sport.

URBANISME

REVENDIR LA CULTURE

- Appuyer les initiatives locales de culture et de sport.
- Appuyer les initiatives locales de culture et de sport.
- Appuyer les initiatives locales de culture et de sport.

REVENDIR LA CULTURE

- Appuyer les initiatives locales de culture et de sport.
- Appuyer les initiatives locales de culture et de sport.
- Appuyer les initiatives locales de culture et de sport.

COHÉSION SOCIALE

REVENDIR LA CULTURE

- Appuyer les initiatives locales de culture et de sport.
- Appuyer les initiatives locales de culture et de sport.
- Appuyer les initiatives locales de culture et de sport.

REVENDIR LA CULTURE

- Appuyer les initiatives locales de culture et de sport.
- Appuyer les initiatives locales de culture et de sport.
- Appuyer les initiatives locales de culture et de sport.

COHÉSION SOCIALE

REVENDIR LA CULTURE

- Appuyer les initiatives locales de culture et de sport.
- Appuyer les initiatives locales de culture et de sport.
- Appuyer les initiatives locales de culture et de sport.

REVENDIR LA CULTURE

- Appuyer les initiatives locales de culture et de sport.
- Appuyer les initiatives locales de culture et de sport.
- Appuyer les initiatives locales de culture et de sport.

BEHANDELTE THEMEN

ACTIVITÉS PHYSIQUES/ SANTÉ

Développement de la santé

Activité physique & mobilité

Activité physique sur place

BOUGER SANS Y PENSER!

- Favoriser l'activité physique indirecte par des aménagements ludiques/poétiques afin d'atteindre les populations qui ne font pas ou peu de sport: l'activité physique n'est pas une fin, mais un moyen.
 - *Faire le tour d'un jardin botanique pour observer la nature ou pédaler pour mettre en mouvement une œuvre d'art!*
- Penser et des cheminements sécurisés et qualitatifs au sein et entre les espaces publics pour encourager la mobilité douce au quotidien.
 - *Parce que l'activité physique commence par se rendre à pied ou à vélo dans un espace public que l'on adore!*

DÉ-GENRER ET DIVERSIFIER

- Répondre aux besoins de l'ensemble des usagers dans leurs diversités d'âges et de genres.

BOUGER ENSEMBLE

- Penser l'aspect collaboratif des installations.
 - *Jeux nécessitant l'entraide entre jeunes et moins jeune pour réussir l'activité.*
 - *Mettre du matériel de sport à disposition (ballons, raquettes).*
- Permettre la tenue d'évènements sportifs tels que des cours de yoga, de gymnastique ou de danse dans l'espace public.

POLYVALENCE

- Aménager des espaces polyvalents pour la pratique d'activités physiques et permettant de répondre à d'autres usages.
 - *Une pelouse peut à la fois servir à jouer au ballon, au frisbee, mais également permettre un pique-nique, une sieste!*

BEHANDELTE THEMEN

ACTIVITÉS PHYSIQUES / SANTÉ

- Ne pas vouloir uniformiser l'offre, mais favoriser au contraire des **usages spécifiques** au sein des différents espaces publics pour **encourager les déplacements interquartiers**. L'idée est de créer une **symbiose entre un parcours et des lieux d'intérêts** proposant des ambiances et des usages spécifiques.
 - Par ex. : mettre en place des boucles de promenades à travers une signalétique par des panneaux ou des marquages au sol.
- Les aménagements doivent être **ludiques/surprenants** et développer des résonances **artistiques ou participatives** pour motiver ceux qui n'ont pas l'habitude de pratiquer des activités sportives.
- **Sortir des « standards »** du sport (par ex. : une table de ping-pong peut aussi être une œuvre d'art ou servir à d'autres usages). Aménager des espaces « anti-conventionnels » pour casser les habitudes, provoquer le débat, en particulier sur les stéréotypes de genre.
- Définir une double stratégie d'aménagement :
 - quand il n'y a pas d'équipement sportif à proximité : identifier les espaces et activités potentiels.
 - Quand il y a un équipement : comment renforcer son usage selon les temporalités de la journée/des saisons et diversifier les utilisations possibles, y compris des utilisations non liées à l'activité physique.
- Partir des **caractéristiques actuelles** des espaces (taille de l'espace, type de sol) et des **usages existants** pour proposer une offre adaptée à chaque contexte.
- Impulser de **nouvelles pratiques** même avec des **moyens modestes** tels que :
 - du mobilier polyvalent (un banc pouvant servir de support d'exercices)
 - des panneaux proposant des exercices (tels que sur les parcours vita)
 - des box de jeux en libre-service (sur le modèle box-up)
 - du marquage au sol.
- Proposer des activations ponctuelles grâce à des **animateurs** pour des cours de danse, de yoga, de gymnastique...
 - Ces animateurs pourraient tourner au fil des jours ou des semaines dans les différents quartiers ce qui permet également de favoriser les déplacements interquartier des habitants.
 - Cela permet en outre d'offrir un sentiment de sécurité aux personnes plus vulnérables voulant pratiquer de l'activité physique (personnes âgées, ou ayant un handicap)
- Lors des démarches participatives, proposer aux habitants des catalogues d'idées qui sortent des aménagements traditionnels pour **impulser des envies** « hors des équipements standards ».



Service de
l'urbanisme



Sports et
activité physique



ANSÄTZE FÜR DAS WEITERE VORGEHEN

THEMATISCHE VISIONEN

Kultur: Gewohnte Denkmuster verlassen, um Dispositive im öffentlichen Raum zu schaffen oder zu entdecken; Kultur ist mehr als ein in den Raum gestelltes Kunstwerk, sie ist eine projektorientierte Haltung, eine Kultur des Raums

Sozialer Zusammenhalt: Komplementarität der Begegnungsräume für eine vielfältige Erlebniswelt zwischen alltäglicher und ereignisorientierter Vision; Beteiligung der Bevölkerung an der Schaffung/Entdeckung von Raum

Begrünung / Natur: Ausgiebige Begrünung je nach lokalem Kontext, Raumnutzungen und Projektmöglichkeiten

Bewegung / Gesundheit: Bewegungsräume für den Alltag in 5 Min. Entfernung, weitere Destinationen bieten Abwechslung, jeweils mit punktueller Sportmediation

ANSÄTZE FÜR DAS WEITERE VORGEHEN

ALLGEMEINE STRATEGIE

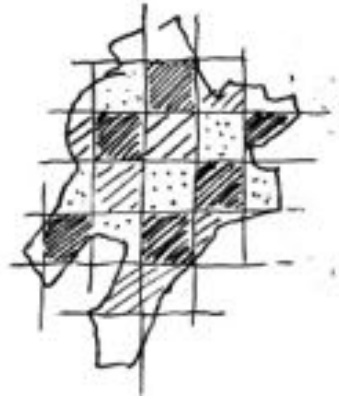

1. Die Räume im urbanen Nahbereich sind **verschieden**, jedoch **komplementär**

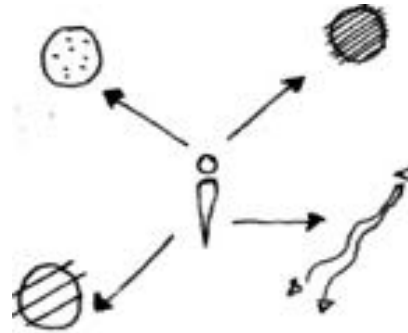

2. Jede Bewohnerin und jeder Bewohner hat Zugang zu **einer Vielfalt von Räumen in 5 Min. Entfernung**

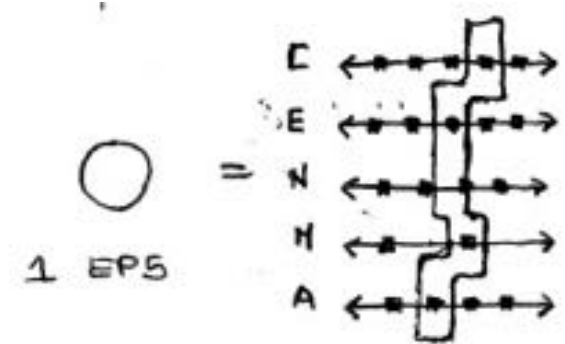

3. Jeder Raum ist das Ergebnis einer **Kombination von Bestrebungen**, die mit der Bevölkerung abgesprochen wurden

ANSÄTZE FÜR DAS WEITERE VORGEHEN

AKTIONSRAHMEN NACH THEMEN

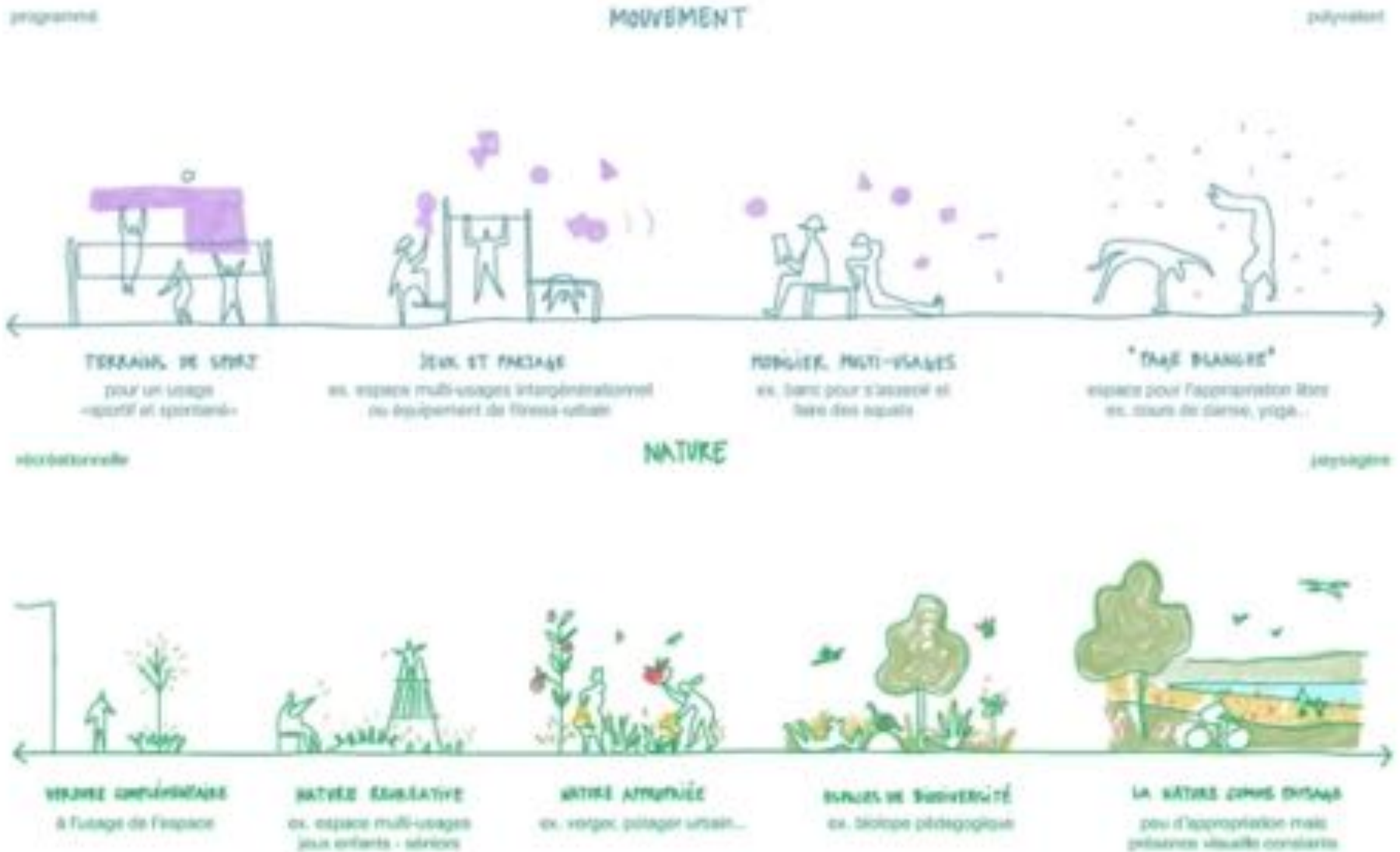

ANSÄTZE FÜR DAS WEITERE VORGEHEN

KOMBINATION VON BESTREBUNGEN

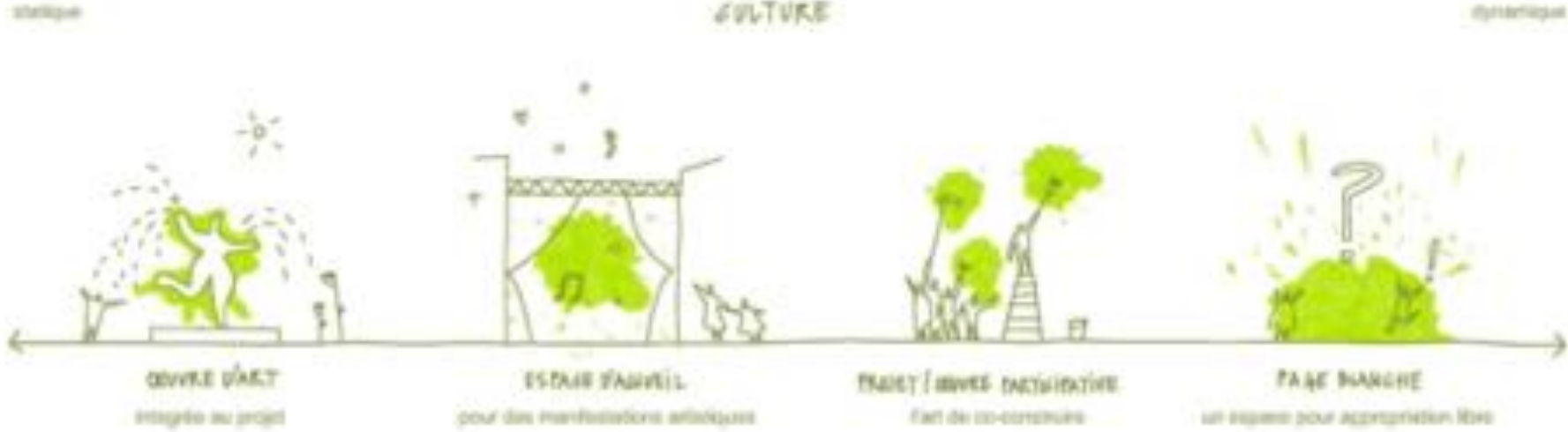

ANSÄTZE FÜR DAS WEITERE VORGEHEN

AKTIONSPRINZIPIEN NACH THEMEN

TEMPORALITÉ

AU FIL DES SAISONS



AU FIL DE LA JOURNÉE



AU FIL DES ÉVÉNEMENTS





Service de
l'urbanisme



Sports et
activité physique



ANSÄTZE FÜR DAS WEITERE VORGEHEN

SCHWERPUNKTE

- Notwendigkeit, **das Gebiet besser und detaillierter zu kennen**, um zu öffentlichen Räumen im Nahbereich zu gelangen
- **Basis zukünftiger Projekte müssen Nutzungen und Nutzende sein**
- Themenübergreifende Ambitionen bereichern das Projekt, können aber ohne **sorgfältige Planung** kontraproduktiv sein
- Notwendigkeit, die **Kriterien für den Projekterfolg klar zu definieren**
- Aus vorrangigen Projekten wurden **Pilotprojekte**
- Der **Projektumfang wird variieren** (vom Aufstellen einer Bank bis hin zur kompletten Neugestaltung des Ortes)

KONZEPT DES PARTIZIPATIVEN VORGEHENS (in Untersuchung)

7 Perimeter / 7 Wochen

- Spaziergänge in der Stadt
- Strassenumfrage
- Onlineumfrage
- **Geführtes Raumerlebnis: soziale, kulturelle und bewegungsbezogene Events**
- **Freies Experimentieren: Bereitstellung von temporärem Mobiliar**

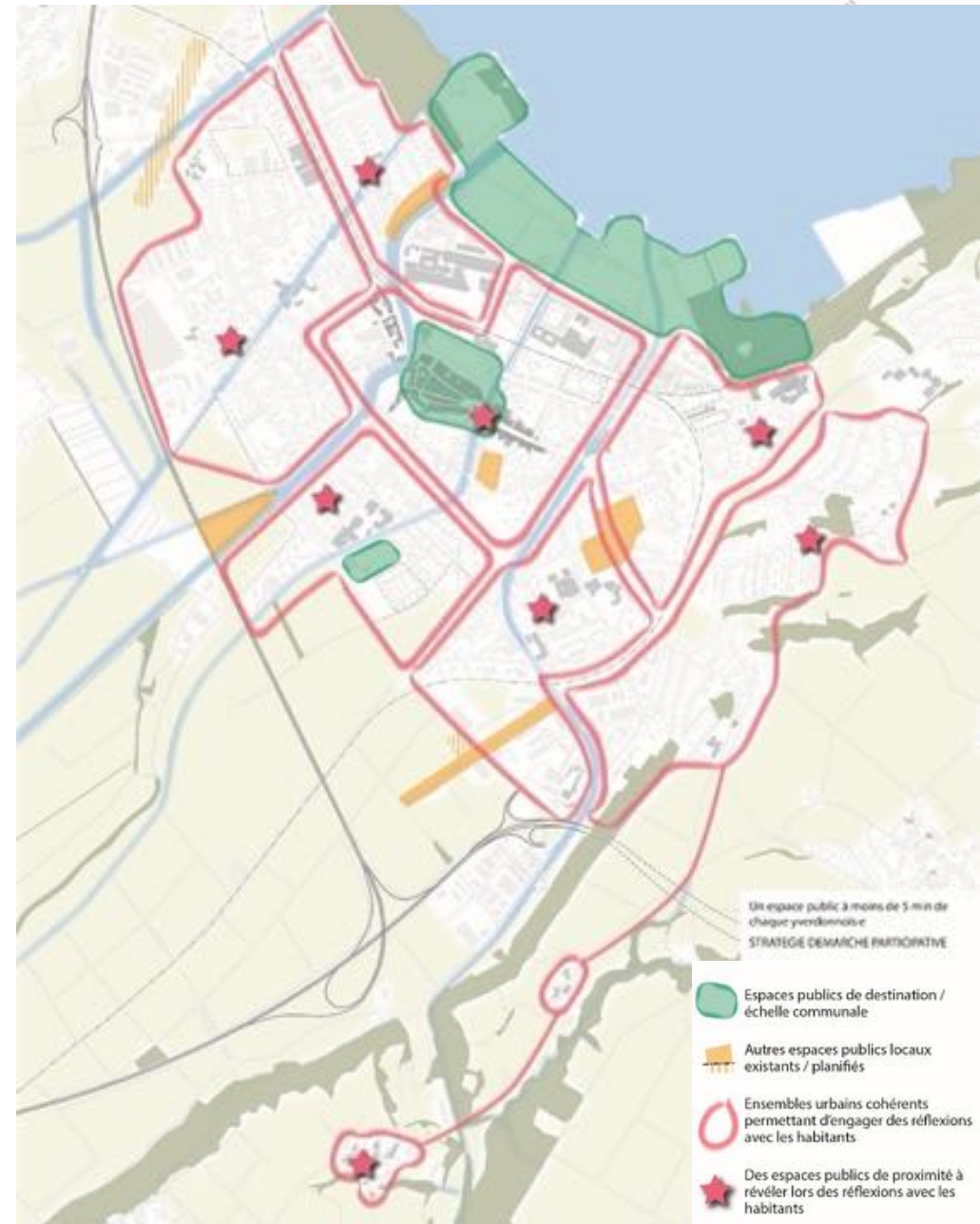

ERSTE UMSETZUNGSBEISPIELE



BALADE ACTYV





Service de l'urbanisme



Sports et activité physique

ERSTE UMSETZUNGSBEISPIELE



BALADE
-ACTYV-





Service de l'urbanisme



Sports et activité physique

ERSTE UMSETZUNGSBEISPIELE

TAKTISCHE STADTPLANUNG – KASERNEN





Service de
l'urbanisme



Sports et
activité physique



ERSTE UMSETZUNGSBEISPIELE

TAKTISCHE STADTPLANUNG – KASERNEN





Service de l'urbanisme



Sports et activité physique

ERSTE UMSETZUNGSBEISPIELE



SANTÉ
-ACTYV-





Service de l'urbanisme



Sports et activité physique

ERSTE UMSETZUNGSBEISPIELE

SANTÉ
-ACTYV-





Service de l'urbanisme



Sports et activité physique

ERSTE UMSETZUNGSBEISPIELE



COACH BEI EINER ERÖFFNUNG – COLLEGE FONTENAY



ERSTE UMSETZUNGSBEISPIELE

KULTUR IM DIENSTE DER BEWEGUNG – COLLEGE QUATRE-MARRONNIERS





Service de
l'urbanisme



Sports et
activité physique



ERSTE UMSETZUNGSBEISPIELE

KULTUR IM DIENSTE DER BEWEGUNG – COLLEGE QUATRE-MARRONNIERS



Auszug, <https://www.youtube.com/watch?v=DBYTiP-8u1I>



Service de l'urbanisme



Sports et activité physique



Danke für Ihre Aufmerksamkeit!